



Los suavizadores de agua

**eQuaPLUS** de MASS

de uso comercial, están diseñados para brindarle agua libre de dureza de calcio y magnesio para todos los servicios de comercios.

**eQuaPLUS** de MASS

S U A V I Z A D O R E S C O M E R C I A L E S

## SUAVIDORES DE AGUA COMERCIALES

### FUNCIONAMIENTO

Los suavizadores de agua de uso comercial integran controles de fácil operación y casi nulo mantenimiento, retiran calcio y magnesio que son minerales que abundan en el agua, provocando incrustaciones muy difíciles de retirar en tuberías, muebles de baño, calentadores y ropa.

### INSTALACIÓN

Las conexiones hidráulicas mostradas en la tabla integran un acceso para agua dura, una descarga de agua suave y una descarga de agua de regeneración, integran también una manguera de interconexión hacia el tanque de salmuera.

### MANTENIMIENTO

El mantenimiento del control automático es mínimo, para tener un control de la dureza que entrega el equipo, se hace una prueba diaria con el probador de solución jabonosa suministrado con el equipo, cuando se detecta dureza, se efectúa una regeneración al equipo suavizador, el cual utiliza sal granulada que se deposita en el tanque de salmuera que acompaña al equipo.

### EQUIPOS DE OPERACIÓN AUTOMÁTICA

Los suavizadores de operación automática tienen un control de operación electromecánica que realiza los pasos de retro lavado, succión de salmuera, enjuague y servicio, requieren de un suministro eléctrico de 120 voltios y 60 ciclos. Se tienen también disponibles equipos de operación manual.

### LIMITES DE OPERACIÓN

Rango de presión de trabajo:

2.1 a 5.0 kg./cm<sup>2</sup>

Rango de temperatura:

4°C a 34°C

Presión máxima:

7.0 kg./cm<sup>2</sup>

Máximo cloro residual:

0.5 ppm

### ESPECIFICACIONES

MODELO	CAPACIDAD Kgr	SAL POR REGENERACIÓN Kg	CAÍDA DE PRESIÓN Kg/cm <sup>2</sup>	CONTROL AUTOMÁTICO	ENTRADA Mm	SALIDA Mm	DRENAJE Mm
SF 90	90	21	0.7 - 0.9	2750	25	25	19
SF 120	120	26	0.6 - 0.8	2750	25	25	19
SF 150	150	34	0.7 - 1.0	2750	25	25	19
SF 200	200	45	0.7 - 1.0	2750	25	25	19
SF 300	300	68	0.7 - 1.0	2750	25	25	19
SF 450	450	102	0.7 - 0.9	2900	51	51	19
SF 600	600	136	0.6 - 0.8	3150	51	51	51
SG 750	750	170	0.7 - 1.0	3150	51	51	51
SG 900	900	204	0.7 - 1.0	3150	51	51	51

MODELO	SUAVIDADOR Cm		TANQUE DE SAL Cm	GASTO Litros/min			RESINA		PESO Kg
	DIÁMETRO	ALTURA	DIÁMETRO X ALTURA	NORMAL	MÁXIMO	RETRO LAVADO	Litros	Pie <sup>3</sup>	
SF 90	36	188	46 X 84	40	65	26	65	3.0	208
SF 120	41	195	46 X 84	40	65	26	113	4.0	235
SF 150	51	185	61 X 127	90	110	45	142	5.0	350
SF 200	51	185	61 X 127	120	110	45	187	6.6	399
SF 300	61	205	76 X 127	120	140	60	283	10	580
SF 450	76	235	76 X 127	185	220	85	425	15	970
SF 600	91	235	106 X 152	270	320	140	566	20	1490
SG 750	106	215	106 X 152	300	390	180	708	25	1680
SG 900	106	225	106 X 152	300	390	180	850	30	1760

SF=FIBRA DE VIDRIO SG=GALVANIZADO

### DIMENSIONES

#### MODELOS DEL SF 90 AL SG 900

De la parte superior del equipo  
Hacia el techo debe existir un  
Espacio libre de 60 cm para  
Llenar el material filtrante.

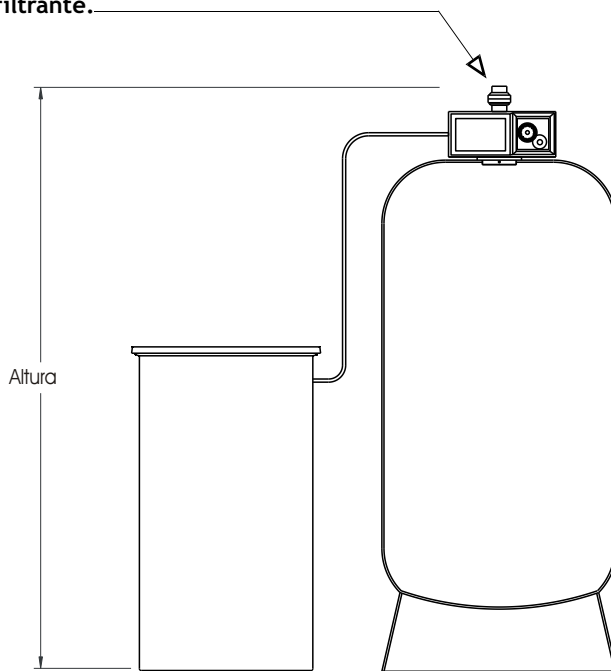

VISTA FRONTAL

## Industrias MASS S.A. de C.V.

PLANTA

Recursos Petroleros No.5 La Loma c.p.54060

Apdo. Postal 426, Tlalnepanitla, Estado de México.

Teléfonos: 5397 9800 y 5397 9217

Fax: 5361 6525

SUCURSALES

Monterrey · Guadalajara · León · Mérida

Mazatlán ·

Página en internet: [www.indmass.com.mx](http://www.indmass.com.mx)

e-mail: [indmass@indmass.com.mx](mailto:indmass@indmass.com.mx)

[ventas@indmass.com.mx](mailto:ventas@indmass.com.mx)

