

HC

HIDROCONTROL

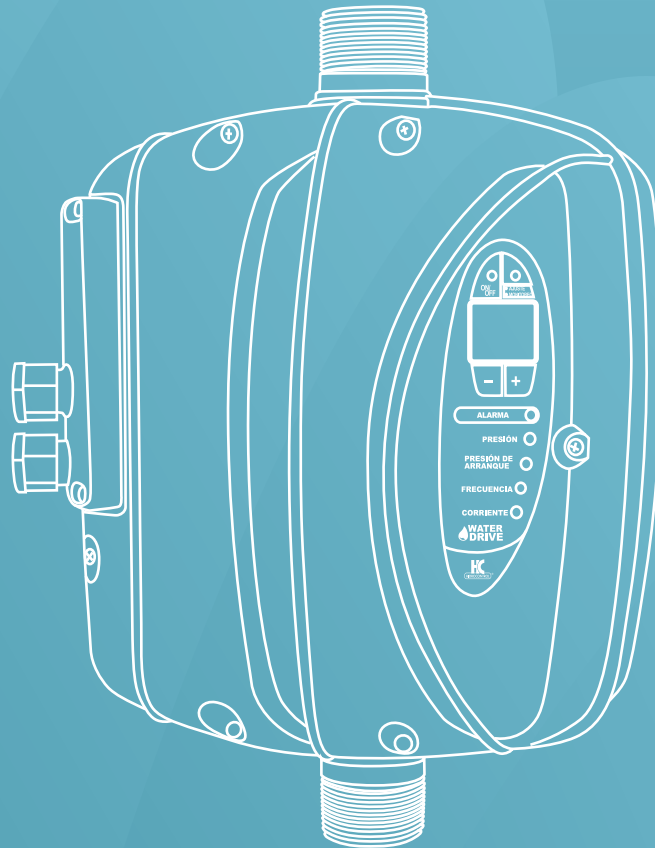

SERIE WATER DRIVE

VARIADOR DE FRECUENCIA PARA SUMINISTRO DE AGUA
A PRESIÓN CONSTANTE

FICHA TÉCNICA

SERIE WATER-DRIVE

ESPECIFICACIONES

WATER DRIVE es un variador de frecuencia enfriado por agua, robusto e intuitivo que permite de una manera moderna y funcional el diseño de sistemas de bombeo de presión constante con una alta eficiencia energética.

APLICACIONES

- Viviendas
- Edificios
- Casas de campo
- Suministro de agua a viviendas
- Oficinas
- Centros comerciales
- Hoteles
- Restaurantes

WATER DRIVE ES INTEGRADO POR

- Variador de frecuencia.
- Sensor de presión.
- Relés de control y alarma.
- Sensor de flujo.
- Sensor de temperatura.
- Display.
- Botones de navegación.
- Tubo galvanizado para la conexión hidráulica.

VENTAJAS

- Presión constante.
- Ahorro de energía.
- Variador de frecuencia enfriado por agua.
- Instalación directa en la tubería.
- Montaje en cualquier posición.
- Diseño moderno y eficiente.
- 2 versiones: alimentación monofásica para bombas monofásicas y alimentación monofásica para bombas trifásicas.
- Amplio rango de voltaje de entrada (170 a 270V).
- Intuitivo.
- Botones de navegación (+ y -).
- Display (muestra los valores de corriente, presión y alarmas de nuestro sistema de presión).
- Operación con bombas de superficie o sumergibles (distancia máxima permitida sin filtro entre la bomba sumergible y el WATER DRIVE de 15 metros, para distancias mayores considere la gama de filtros de HIDROCONTROL).
- Ligero.
- Robusto (succión y descarga de construcción metálica).
- Puesta en marcha fácil de realizar.
- Led's para programar y visualizar; presión del sistema, presión de arranque, corriente del motor y frecuencia de operación.

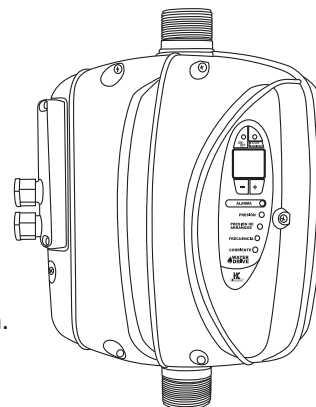

PROTECCIONES PARA LA MOTOBOMBA

- Bajo voltaje.
- Alto voltaje.
- Sobrecarga.
- Corto circuito.
- Alta temperatura del líquido.
- Trabajo en seco.
- Alarma por golpe de ariete (es activada cuando se detecta un golpe de presión de 2 veces la presión de trabajo).
- Alarma externa (está opción es utilizada para detener la operación del equipo en caso de colocar algún flotador externo).

DESCRIPCIÓN DEL CÓDIGO

W-DRIVE	2M	2M/08
Modelo del variador	Voltaje de Alimentación 2M= 1 x220V	Voltaje del Motor 2M= 1 X220V 2T= 3 X 230V
Corriente Máxima por fase en el motor 08= 8 Amperes 10= 10 Amperes		

TABLA DE ESPECIFICACIONES

CÓDIGO	FASES X VOLTS		CORRIENTE MÁXIMA DE FASE	CONEXIÓN DE ENTRADA / SALIDA (pulgadas)	PRESIÓN MÁXIMA		RANGO DE REGULACIÓN	
	ALIMENTACIÓN	MOTOBOMBA	AMPS.		PSI	M	PSI	M
W-DRIVE2M2M/08	1 x 230V (170 a 270)	1x230V	8	1.25" MACHO	174	122	4 - 116	2.8 - 81
W-DRIVE2M2T/10	1 x 230V (170 a 270)	3x230V	10					

DIMENSIONES Y PESOS

CÓDIGO	DIMENSIONES (mm)			PESO (kg)
	A	B	C	
W-DRIVE2M2M/08	330	220	150	2
W-DRIVE2M2T/10				

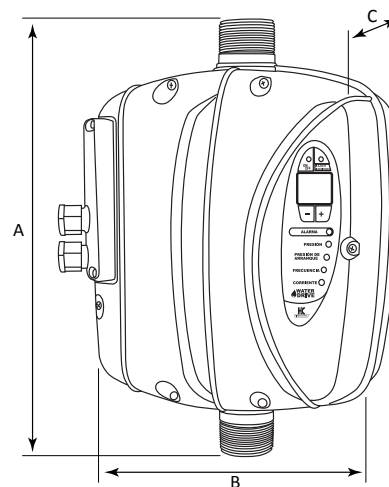

CARACTERÍSTICAS GENERALES Y ELÉCTRICAS



Alimentación	1 x 230V (170 A 270V)	
Temperatura máxima del líquido	50° C	
Temperatura máxima ambiente	40° C	
Conexión hidráulica entrada / salida	1.25" Macho	
Tipo de montaje	Cualquier posición	
Presión máxima	122 m, 174 psi.	
Rango de regulación de presión	2.8 - 81 m, 4 - 116 psi.	
Peso	2 kg.	
Dimensiones (alto, ancho y fondo)	33 x 22 x 15 cms	
Protección	IP 65	
Material de construcción	Succión y descarga	Tubo en acero galvanizado
	Cuerpo	Plástico ABS

W-DRIVE 2M2M/08

Corriente máxima de fase del motor	8 Amp.
------------------------------------	--------

W-DRIVE 2M2T/10

Corriente máxima de fase del motor	10 Amp.
------------------------------------	---------



 **WATER
DRIVE**
VARIADOR DE FRECUENCIA

